



LAVADO

AP 4 - LAVAUTENSILIOS

Cuba estampada de doble pared con acabado sanitario.

Doble filtro.

Ciclo autolimpiador.

Dosificadores de detergente y abrillantador de serie.

Brazo de aclarado con orificios especiales para conseguir óptimos resultados, ahorrando energía y agua.

Nuevo sistema de desagüe, donde hay una efectiva renovación del agua de la cuba.

Nueva interfaz de uso fácil e intuitivo.

Bomba de doble flujo.

Economizador de energía.

Calentamiento rápido de cuba.

Sistema THERMOSTOP.

Resistencias de cuba y calderín conmutables.

13 ciclos de lavado regulables

(de 2 a 12 min.).

DOTACIÓN:

1 cesto de acero inoxidable.

Recuperador de calor
OPCIONAL (a consultar)



1960
850
850

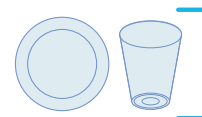
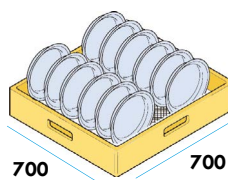

Altura Util
850 mm

1 AÑO GARANTÍA

**GARANTÍA CONDICIONADA
A USO, PRODUCTO E
INSTALACIONES ADECUADAS**



Bomba de doble flujo



Sistema de desagüe para renovación de agua



Brazos en acero



LAVADO

AP 4 - LAVAUTENSILIOS

CICLOS DE LAVADO

CICLOS - USO	CONSUMO	DURACIÓN	LAVADO	ACLARADO
1. Suciedad ligera fresca	4 min/c	120"	55 °C	80 °C
2. Uso general	6 min/c	240"	60 °C	82 °C
3. Suciedad difícil	6 min/c	360"	65 °C	85 °C
4. Uso intensivo 1	6 min/c	480"	65 °C	85 °C
5. Uso intensivo 2	6 min/c	600"	65 °C	85 °C
6. Lavado continuo	6 min/c	720"	60 °C	82 °C
7. Sangre y almidón	6 min/c	300"	45 °C	80 °C
8. Ollas y utensilios	8 min/c	300"	65 °C	85 °C
9. Ollas y utensilios	8 min/c	420"	65 °C	85 °C
10. Autolavado y descarga aut.	72 min/c	300+"	15 °C	-
11. Descarga automática	-	-	-	-

SISTEMA DE INSTALACIÓN

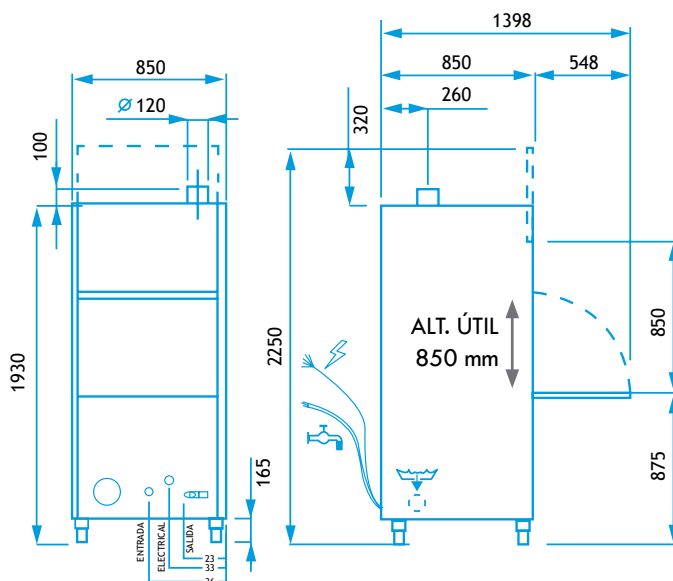

	AP - 4
DIMENSIONES (LXPXH)	850x850x1960 mm
CESTA	700 x 700 mm
ALTURA ÚTIL	850 mm
CONSUMO DE AGUA	4 l./ciclo
MÁX. PRODUCCIÓN	30 c/h
POT. BOMBA LAVADO	2,7 Kw - 3,7 HP
POTENCIA / VOLTAJE	11 kW / 380 V