



LAVADO

NLT115-60/120 - TÚNEL DE ARRASTRE (CESTA 500X500)

CARACTERÍSTICAS COMUNES

Fabricación modular.

Altura útil 450 mm.

Doble pared.

Puertas dobles pared aislada.

Cubas totalmente estampadas.

Cámaras de lavado sin tubos internos.

Filtros integrados en cuba.

Filtrado secuencial.

Filtros de seguridad en la aspiración.

Módulo de lavado y aclarado integrado.

Bombas de doble flujo.

Brazos de lavado.

Funcionamiento de "cepillo hidráulico".

Arrastre de las cestas mediante guías laterales.

Aclarado integrado.

Brazos de aclarado.

Lavado temporizado.

Regulación electrónica de la velocidad.

Economizador de aclarado.

Interfaz LED.

Completa programabilidad.

Autodiagnóstico avanzado.

Conexión USB integrada.



NLT115-60/120

MESAS DE ENTRADA Y SALIDA OPCIONALES

1615
1150
770

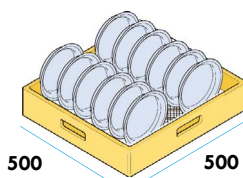

500 500

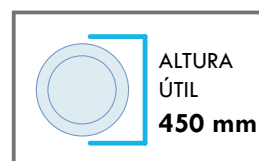

ALTURA ÚTIL
450 mm

CARACTERÍSTICAS NLT

2 programas de lavado.

1 AÑO GARANTÍA

**GARANTÍA CONDICIONADA
A USO, PRODUCTO E
INSTALACIONES ADECUADAS**



FILTROS INTEGRADOS

Con una superficie plana inclinada hacia el exterior que facilita el deslizamiento de los residuos sólidos recogidos en el mismo y con un cesto en el que confluyen, quedando situados a los que se llega fácilmente para su vaciado.



FLEXIBILIDAD DE USO

Uso flexible gracias a los programas de lavado especializados (hasta dos) con diferentes temperaturas y consumos específicos.

La altura útil de 45 cm de ancho le permite lavar bandejas, bandejas y objetos voluminosos.



LAVADO

NLT115-60/120 - TÚNEL DE ARRASTRE (CESTA 500X500)

INTERFAZ INTUITIVA - PROGRAMAS DE LAVADO

Pantalla LED de 4 dígitos.

Controles:

- Temperatura tanque y calderín
- Horas funcionamiento
- Autodiagnóstico

LÍNEA ESTÁNDAR



SUCIEDAD MEDIA
Programa de uso general.



LAVADO SANITARIO
Tiempo de contacto de 120" según la norma DIN 10534.

SISTEMA DE INSTALACIÓN

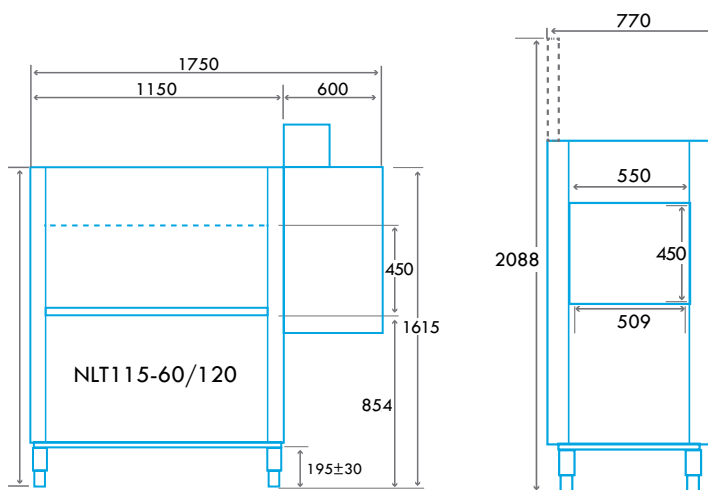

	NLT115-60/120
DIMENSIONES (LXPXH)	1150 x 770 x 1615 mm
POT. BOMBA PRELAVADO	-
TEMPERATURA PRELAVADO	-
CAPACIDAD CUBA	70 l.
RESISTENCIA CUBA	10.500 W
BOMBA LAVADO	Doble salida
POT. BOMBA LAVADO	1.500 W
TEMPERATURA LAVADO	60°C
CAPACIDAD CALDERÍN	17 l.
RESISTENCIA CALDERÍN	9.500 W
POT. BOMBA PRE-ACLARADO	-
TEMPERATURA ACLARADO	82°C
CONSUMO ACLARADO	160 l/h
CICLO LAVADO LIGERO	120 cestas/h
CICLO LAV. SANITARIO	60 cestas/h
POT. MÁX 50°C ESTÁNDAR CONMUTACIÓN CUBA/CALDERÍN	22.000 W