

TÚNELES DE ARRASTRE

AC - 2

- Construcción en acero inox. 18/8 AISI 304
- Doble pared, menor sonoridad
- Doble filtro en acero inoxidable
- Facilidad de uso y limpieza
- Sistema de control visual y acústico
- 3 velocidades de avance controlado electr.:
 - estándar: 130 cestas/h
 - intenso: 100 cestas/h
 - fuerte: 50 cestas/h
- Dispositivo de seguridad contra exceso de agua
- Puertas de protección de inundaciones
- 2 dosificadores: detergente y abrillantador
- Dotación: 2 cestos platos, 1 cesto universal, 1 contenedor de cubiertos

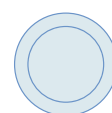

ALTURA
ÚTIL
40 cm



P.V.P.: 11.900 €



TÚNELES DE ARRASTRE

AC - 2

CARACTERÍSTICAS TÉCNICAS

Dimensiones (LxPxH)	115x77x156.5 cm	Dimensiones cesta	50x50 cm
Productividad máx.	50-100-130 cestas/h	Altura útil	40 cm
Temperatura cuba	55 °C	Temp calderín	80 °C
Bomba aclarado	0.2 kW	Capacidad cuba	69 l
Pot. bomba lavado	1,1 Kw - 1.48 HP	Capacidad calderín	17 l
Resistencia cuba	8 Kw	Consumo agua	1.5 l/ciclo
Resistencia calderín	16 kW	Temp agua entrada	50 °C
Res. cuba prelavado	8 kW	Toma de agua	3/4"
Tensión	400 V/3N	Presión entrada	0.5 ÷ 6 bar

SISTEMA DE INSTALACIÓN

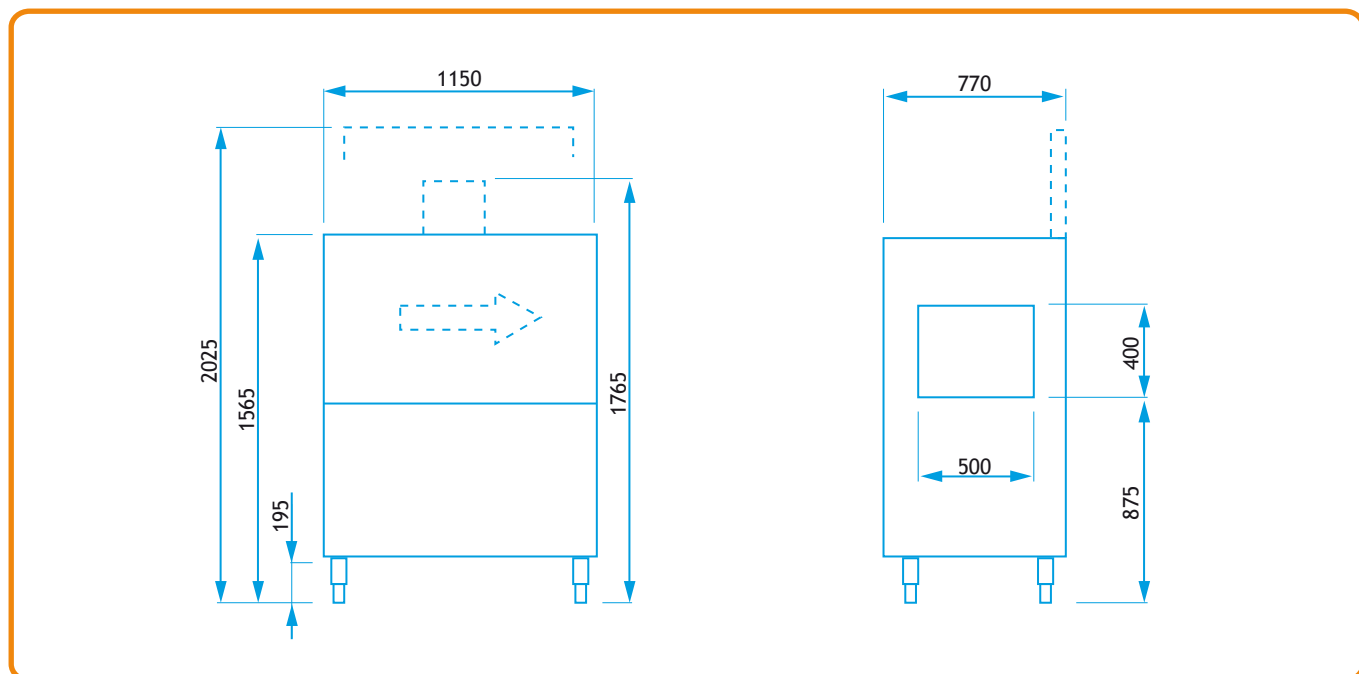

ESPECIFICACIONES EMBALADO

Dimensiones (LxPxH)	128x92x180 cm
Peso	240 kg
Volumen	2.30 m ³

DOTACIÓN DE SERIE

- 2 cestos platos
- 1 cesto universal
- 1 contenedor de cubiertos
- Diámetro desagüe 50mm